

Stelvio

Macchina modulare per converting
altamente configurabile, dalla fustellatura
neutra alla finitura digitale

CARATTERISTICHE

- Elettronica BOSCH REXROTH, servo drive su tutte le motorizzazioni
- Svolgitore da 800mm con recupero energia frenante, per un significativo risparmio energetico
- Guidanastro dotato di tavolo giunta scorrevole e pinze pneumatiche di bloccaggio
- Fustellatore rotativo a registro, regolazione laterale +/- 15mm
- Avvolgisfridi servo motorizzato con lettura diametro e rilevamento rottura sfrido
- Velocità meccanica fino a 150m/min
- Display 12.4" color touch screen con indicazioni di lavoro passo-passo
- Ricette memorizzabili con richiamo rapido tramite filtro di selezione nome, cliente e preferiti
- Assistenza remota di funzionamento ed esportazione dati di produzione
- Fine produzione tramite contaetichette, lunghezza, diametro finale, fine bobina svolgitore
- Connessione a database aziendale per compilazione ricette e supervisione dati di produzione
- Remote service per risoluzione rapida problemi
- Larghezze disponibili: 330mm, 430mm

MODULI E ACCESSORI DISPONIBILI

- Modulo fustella Semi rotativo
- Compatibilità con cilindri magnetici già in possesso del cliente
- Regolazione micrometrica del controcilindro con indicatori di pressione
- Gruppo flexo per verniciatura piena e stampa a registro con touch screen 7" dedicato
- Sistema cold foil e plastifica
- Telecamera di controllo registro stampa e fustella
- Marcatore ink jet per datyi variabili fronte/retro
- Sistema di taglio 2 in 1, per passare da lama/controlama rotative a rasoi in pochi istanti
- Sistema di posizionamento lame automatico LAVAREDO, per lame rotative e a rasoio
- Secondo avvolgitore con motorizzazione servo drive indipendente
- Torretta semiautomatica a 2 alberi VAJOLET con taglio a fine bobina
- Trattamento Corona

Stelvio

Soluzione modulare
per convertire etichette
autoadesive

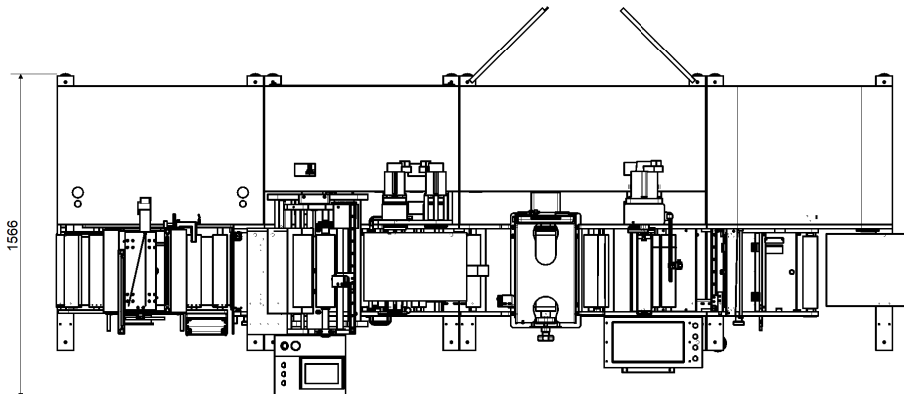
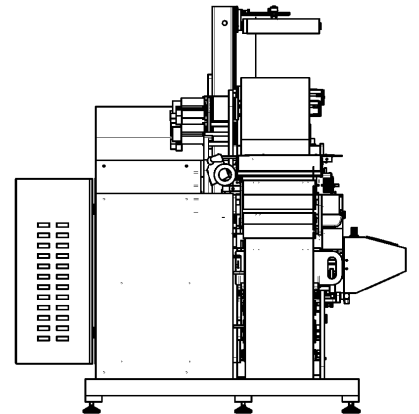
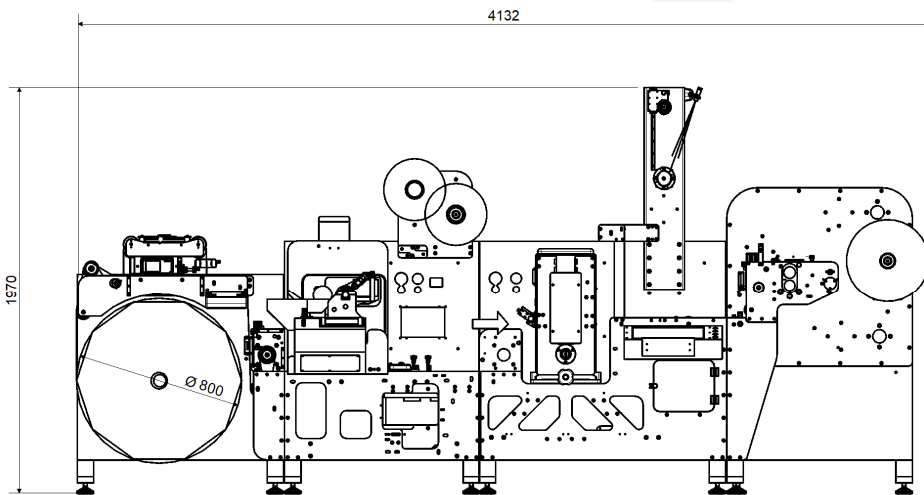
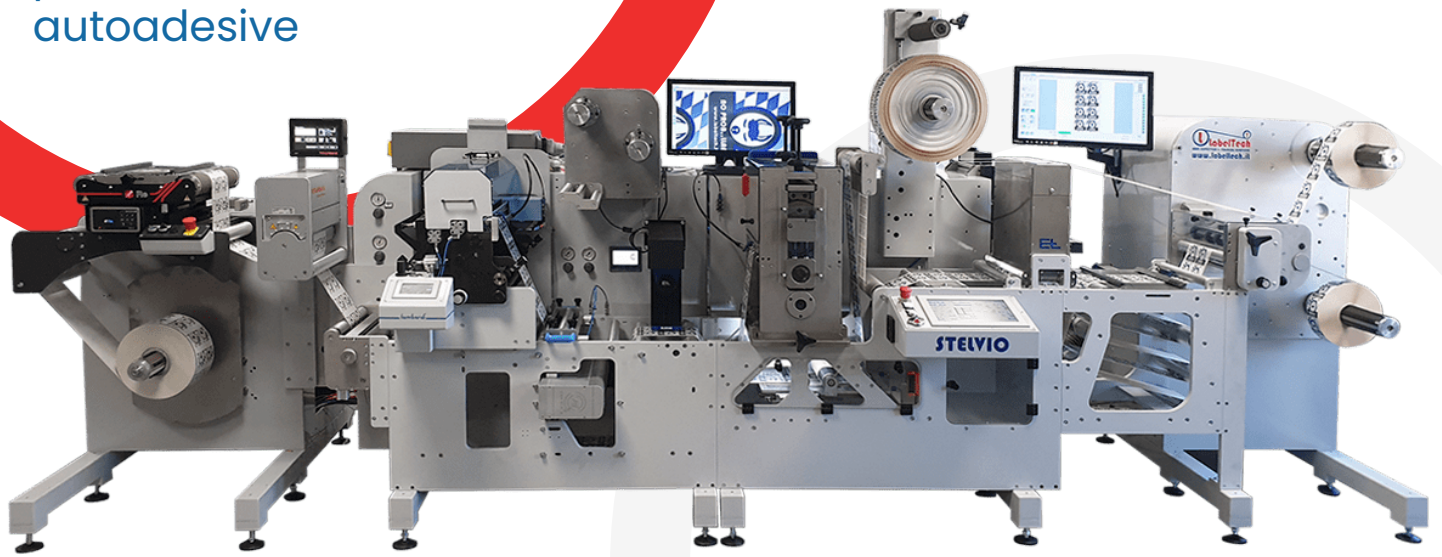

Labeltech sas di Gabriele D'Onofrio & C.
Via per Turbigo, 17 - 20022 Castano Primo (MI) Italy
Tel. +39 0331 882289 · info@labeltech.it labeltech.it

