

Stelvio

Machine de transformation modulaire hautement configurable, de la découpe neutre à la finition numérique

CARACTÉRISTIQUES PRINCIPALES

- Électronique BOSCH REXROTH, servo-moteurs sur cylindre d'appel (NIP) et rembobineurs
- Débobineur servo motorisé, Ø 800mm, avec récupération d'énergie au freinage, pour d'importantes économies
- Guide bande avec table de raccordement et pinces pneumatiques
- Découpe rotative avec mise en registre, registre latéral +/- 15mm
- Rembobineur de déchets servo motorisé avec détecteur de diamètre et cellule de rupture de bande
- Vitesse mécanique jusqu'à 150m/min
- Affichage sur écran tactile couleur de 12,4" avec les instructions de travail, étape par étape
- Stockage des travaux avec rappel par Nom des travaux, Nom des clients, Favoris
- Assistance à distance et exportation des données de production
- Arrêt de la production suivant le nombre d'étiquettes, la longueur, le diamètre final
- Connexion à une base de données indépendante pour la compilation des informations et la supervision des données de production
- Assistance à distance pour la résolution rapide des problèmes
- Système de refente 2 en 1, pour passer de la refente couteau à la lame de rasoir
- Rembobineur servo motorisé
- Laizes disponibles: 330mm et 430mm

MODULE ET ACCESSOIRES DISPONIBLES

- Module de découpe semi-rotatif
- Compatibilité des cylindres magnétiques du client, avec la machine
- Réglage micrométrique du contre cylindre avec indicateur de pression
- Groupe d'impression flexo pour vernis total et impression en registre avec écran tactile de 7"
- Système de dorure à froid et pelliculage
- PRINTBAR, barre d'impression numérique pour sérigraphie
- Caméra de contrôle du registre d'impression et de découpe
- Impression jet d'encre pour données variables et datamatrix, etc...
- LAVAREDO, système de positionnement automatique des couteaux et lames de rasoir
- Second rembobineur avec servo moteur indépendant
- VAJOLET, rembobineur à barillet semi-automatique, 2 arbres
- Traitement Corona

Stelvio

Solution modulaire pour
convertir les étiquettes
autocollantes

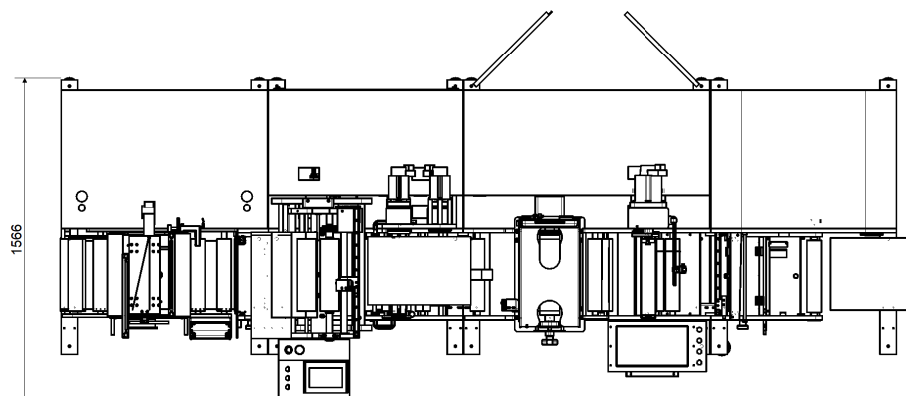
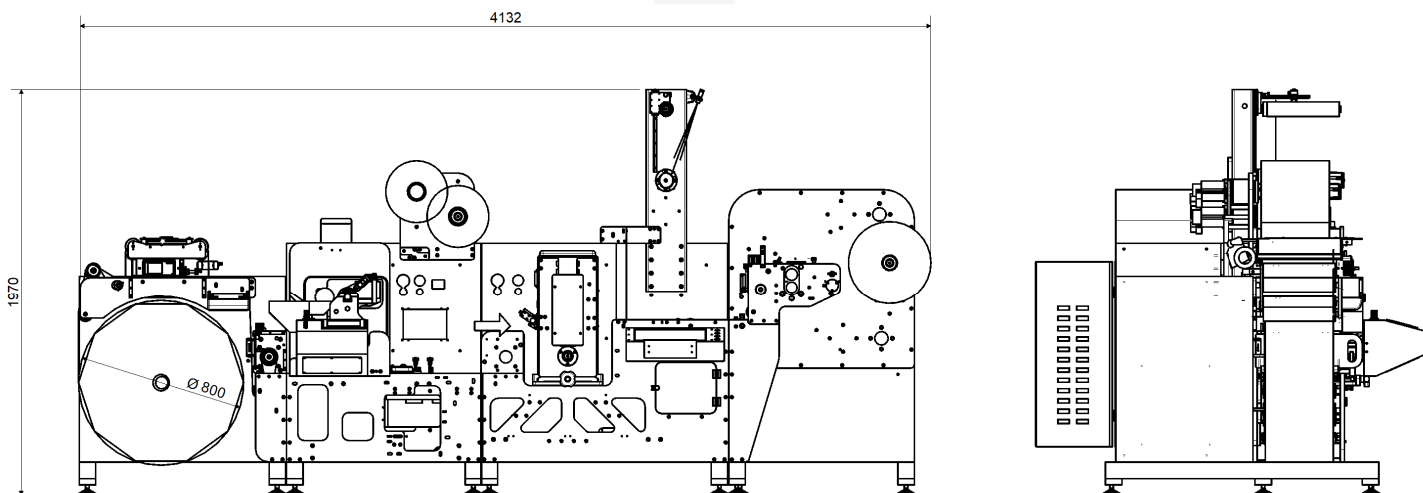
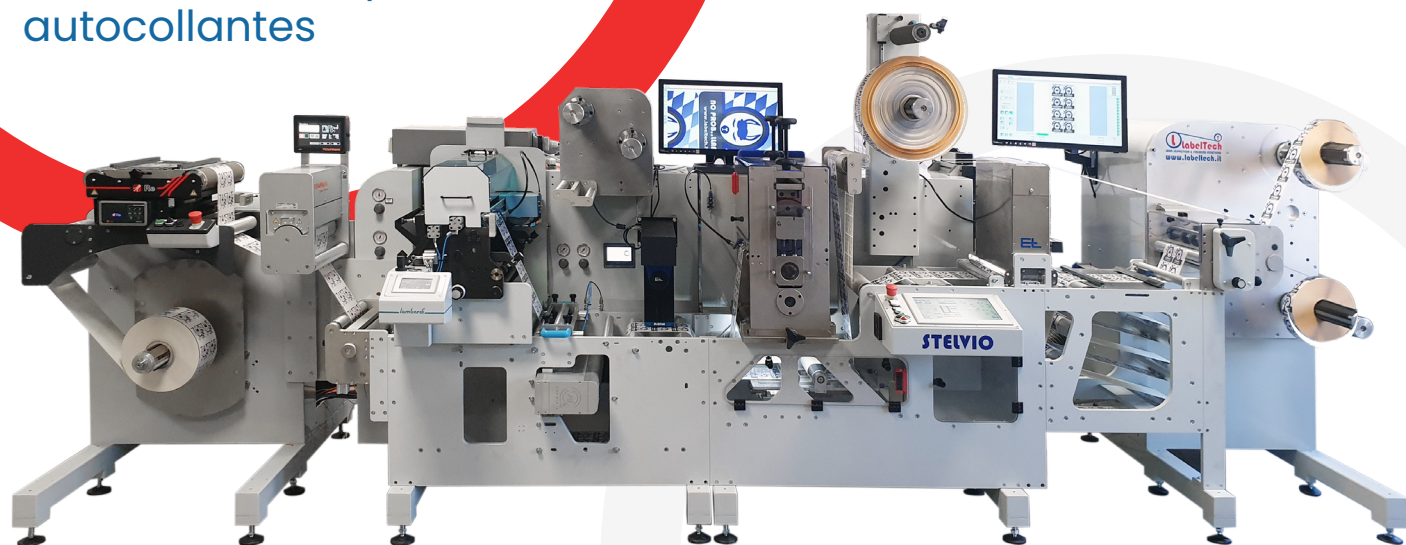

Labeltech sas di Gabriele D'Onofrio & C.
Via per Turbigo, 17 - 20022 Castano Primo (MI) Italy
Tel. +39 0331 882289 · info@labeltech.it labeltech.it

