



Ortles

Tavolo di controllo robusto e veloce per chi stampa grandi/medie tirature in flexo, offset o inkjet

CARATTERISTICHE

- Elettronica BOSCH REXROTH, servo drive su tutte le motorizzazioni
- Svolgitore da 800mm con recupero energia frenante, per un significativo risparmio energetico
- Guidanastro con sensore ad ultrasuoni
- Velocità meccanica fino a 350m/min
- Display 10" color touch screen con indicazioni di lavoro passo-passo
- Ricette memorizzabili con richiamo rapido tramite filtro di selezione nome, cliente e preferiti
- Assistenza remota di funzionamento ed esportazione dati di produzione
- Fine produzione tramite contaetichette, lunghezza, diametro finale, fine bobina svolgitore
- Connessione a database aziendale per compilazione ricette e supervisione dati di produzione
- Remote service per risoluzione rapida problemi
- Contaetichette ad ultrasuoni
- Sistema di taglio 2 in 1, per passare da lama/controlama rotative a rasoi in pochi istanti
- Riavvolgitore con motorizzazione servo drive
- Larghezze disponibili: 330mm, 430mm, 530mm

MODULI E ACCESSORI DISPONIBILI

- Secondo avvolgitore con motorizzazione servo drive indipendente
- LAVAREDO posizionatore di lame automatico per lame rotative e a rasoio
- Sistema di ispezione 100%
- Avvolgiscarti a inverter con velocità regolabile
- Aspirarifioli motorizzato sincronizzato con il movimento macchina
- Marcatore inkjet per dati variabili, datamatrix, ...
- Alberi espansibili da 0,5" a 6"
- Sistema di taglio longitudinale a rasoio
- Unità di fustellatura rotativa a registro EIGER

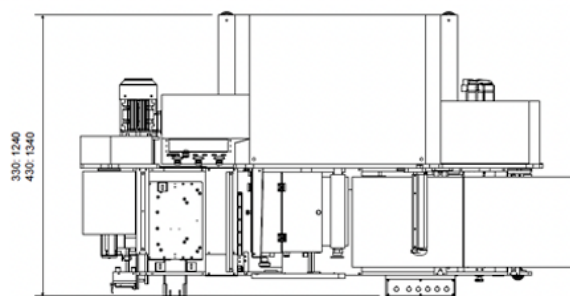
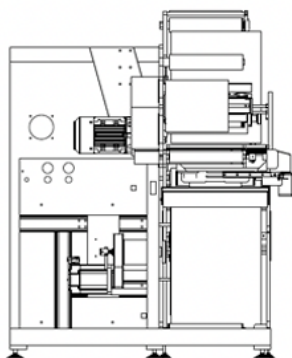
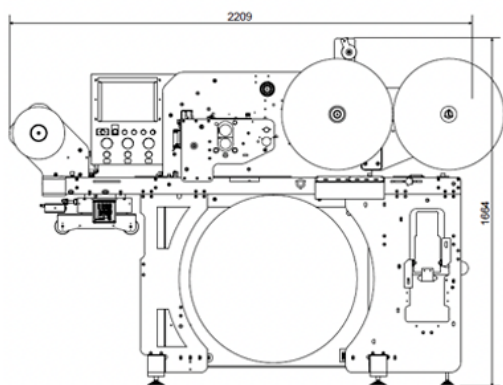

Labeltech sas di Gabriele D'Onofrio & C.
Via per Turbigo, 17 - 20022 Castano Primo (MI) Italy
Tel. +39 0331 882289 · info@labeltech.it labeltech.it

